

Насосные установки 1-2-3KV 32-40-50

(вертикальные многоступенчатые центробежные насосы серии KV 32-40-50)

1-2-3 HАСОСА

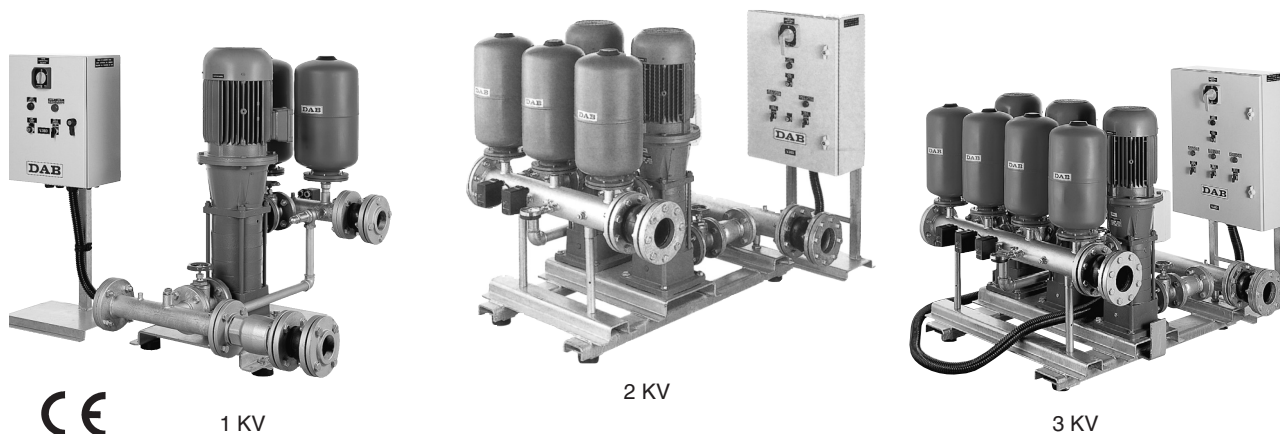

1 KV

2 KV

3 KV

Применение

Эти насосные станции используют вертикальные многоступенчатые насосы серии "KV" и пользуются повышенным вниманием за их высокую производительность, гибкость в работе и очень низкий уровень шума.

Применяются в больших гражданских установках, их подбор должен проводить высококвалифицированный персонал, который может реально оценить требования установок, в которые планируется установить насосные станции.

Конструктивные характеристики

ГИДРАВЛИЧЕСКАЯ ЧАСТЬ

- 1-2-3 вертикальных многоступенчатых насоса KV 32 - KV 40 - KV 50;
- Рама из листовой стали с гальваническим покрытием, на 4-х виброгасящих резиновых подушках;
- Стальные всасывающий и напорный коллекторы с гальваническим покрытием, резьбовые соединения для станций с KV 32, фланцевые - для станций с KV 40 и KV 50;
- Шаровые краны на всасывании и подаче каждого насоса: резьбовые соединения для станций с KV 32, фланцевые - для станций с KV 40 и KV 50;
- Обратный клапан на всасывании каждого насоса: резьбовые соединения для станций с KV 32, фланцевые - для станций с KV 40 и KV 50;
- Антивибрационный гибкий шланг для подключения к системе станций с насосами KV 32;
- Антивибрационная муфта для подключения к системе станций с насосами KV 40 и KV 50;
- Перепускная линия между напорным и всасывающим коллекторами, с запорным клапаном и предохранительным клапаном;
- Манометр с запорным клапаном на напорном коллекторе;
- Съёмный кронштейн из гальванизированной стали для крепления электрического шкафа управления;
- Мембранные напорные баки.

ЭЛЕКТРИЧЕСКАЯ ЧАСТЬ

ЭЛЕКТРИЧЕСКИЙ ШКАФ УПРАВЛЕНИЯ

Прямой пуск для электродвигателей мощностью до 7,5 кВт включительно.

Пуск "звезда/треугольник" для электродвигателей мощностью 9,2 кВт и выше.

Главный выключатель, заблокированный с ручкой открывания передней дверцы, пускатели для каждого двигателя с тепловыми реле и предохранителями линии питания насосов, низковольтная вспомогательная цепь (24 В~) для питания цепей управления шкафа, регулируемый таймер задержки останова насоса (регулируемый выбег), устройство смены порядка запуска насосов для станций 2-3 KV.

Переключатель выбора режимов работы для каждого насоса Ручн. - 0 - Авт. Клемная колодка для подключения автомата минимального давления или поплавка защиты от сухого хода, а также устройства дистанционного запуска.

УПРАВЛЯЮЩИЕ АВТОМАТЫ ДАВЛЕНИЯ

Предварительно настроенные автоматы давления для управления насосами, установлены на напорном коллекторе.

По сигналам автоматов давления шкаф управления включает и выключает насосы в каскадном режиме.

НАСОС-ПИЛОТ (включается при небольших расходах воды в системе - предотвращает нежелательные пуски основных насосов). Станции могут поставляться с насосами-пилотами серий KV 3 - KV 6, укомплектованными задвижками и обратным клапаном и подключенными к всасывающему и напорному коллекторам. Система управления и защиты насоса-пилота устанавливается в шкафы управления для станций 1-2 KV. Для станций 3 KV устанавливается отдельный шкаф управления для насоса-пилота.

УСТРОЙСТВО ЕЖЕНЕДЕЛЬНЫХ ПРОВЕРОК (оговаривается при заказе станции - не может быть установлено после поставки).

Насосные станции поставляются также с устройством еженедельных проверок, включающим программируемый таймер, звуковую сирену, электромагнитный клапан на напорном коллекторе, аварийную кнопку, автомат минимального давления. В конце теста, если обнаружится неисправность любого насоса, включается звуковая сирена.

Если насосная станция используется для подачи воды в систему пожаротушения, рекомендуется установить устройство еженедельных проверок.

Станции 1-2-3 KV 32/7 - 1-2-3 KV 32/8 - 1-2-3 KV 40/7 - 1-2-3 KV 40/8 - 1-2-3 KV 50/7 - 1-2-3 KV 50/8 - 1-2-3 KV 50/9 поставляются также в исполнении без мембранных напорных баков и без антивибрационных соединителей.

Станции поставляются в собранном виде, в упаковке из жесткого картона, на деревянном поддоне, с Инструкциями по эксплуатации и схемой электрических соединений.

Гидравлические характеристики получены для жидкости с кинематической вязкостью 1 мм²/с и плотностью 1000 кг/м³. Допуски гидравлической характеристики соответствуют ISO 9906.

1 KV 32

Температура жидкости: от -15°C до +70°C
 Максимальная наружная температура: +40°C

Максимальный расход: 15 м³/ч

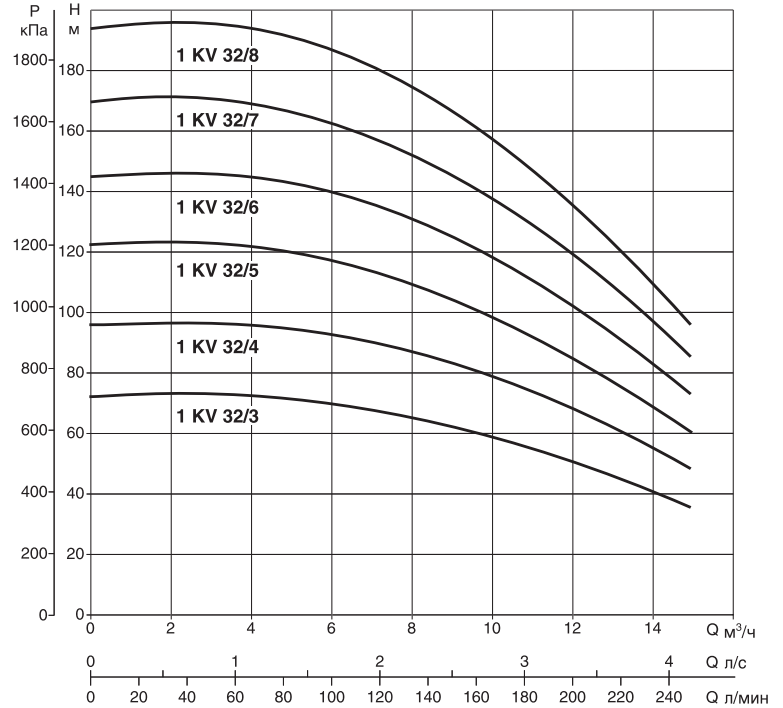
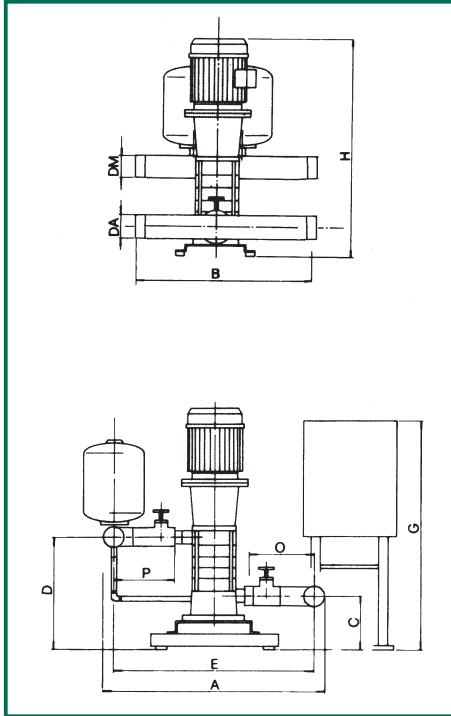

Модель	A	B	C	D	E	G	H	O	P	Ø коллекторов		Вес кг
										DNA (вас.)	DNM (под.)	
1 KV 32/3	1005	550	190	334	830	1005	334	310	220	1 1/2"	2"	180
1 KV 32/4	1005	550	190	380	830	1005	920	310	220	1 1/2"	2"	193
1 KV 32/5	1005	550	190	424	830	1005	424	310	220	1 1/2"	2"	218
1 KV 32/6	1005	550	190	469	830	1005	469	310	220	1 1/2"	2"	224
1 KV 32/7	1005	550	190	514	830	1005	514	310	220	1 1/2"	2"	230
1 KV 32/8	1005	550	190	559	830	1005	559	310	220	1 1/2"	2"	240

Модель	Напряжение 50 Гц	P2 ном		In А	Расход м ³ /ч ⁽¹⁾	Настройки автоматики, бар	Максимальное развиваемое давление, бар	Насос-пилот *		
		кВт	л.с.					модель	P2 кВт	л.с.
1 KV 32/3 T	3x400 В ~	3	4	12-7	15,0-4,0	5-6	7,1	KV 3/10 T	1,1	1,5
1 KV 32/4 T	3x400 В ~	4	5,5	16-9	15,0-4,0	7-8	9,6	KV 3/15 T	1,85	2,5
1 KV 32/5 T	3x400 В ~	5,5	7,5	12	15,0-4,0	9-10	12	KV 3/18 T	2,2	3
1 KV 32/6 T	3x400 В ~	7,5	10	15	15,0-4,0	11-12	14,5	-	-	-
1 KV 32/7 T	3x400 В ~	7,5	10	15	15,0-4,0	13-14	17	-	-	-
1 KV 32/8 T	3x400 В ~	9,2	12,5	18	15,0-4,0	15-16	19,6	-	-	-

(1) Гидравлические характеристики насосных станций даны для всех работающих насосов.
 * Насос-пилот устанавливается по заказу.

Гидравлические характеристики получены для жидкости с кинематической вязкостью 1 мм²/с и плотностью 1000 кг/м³. Допуски гидравлической характеристики соответствуют ISO 9906.

1 KV 40

Температура жидкости: от -15°C до +70°C
 Максимальная наружная температура: +40°C

Максимальный расход: 30 м³/ч

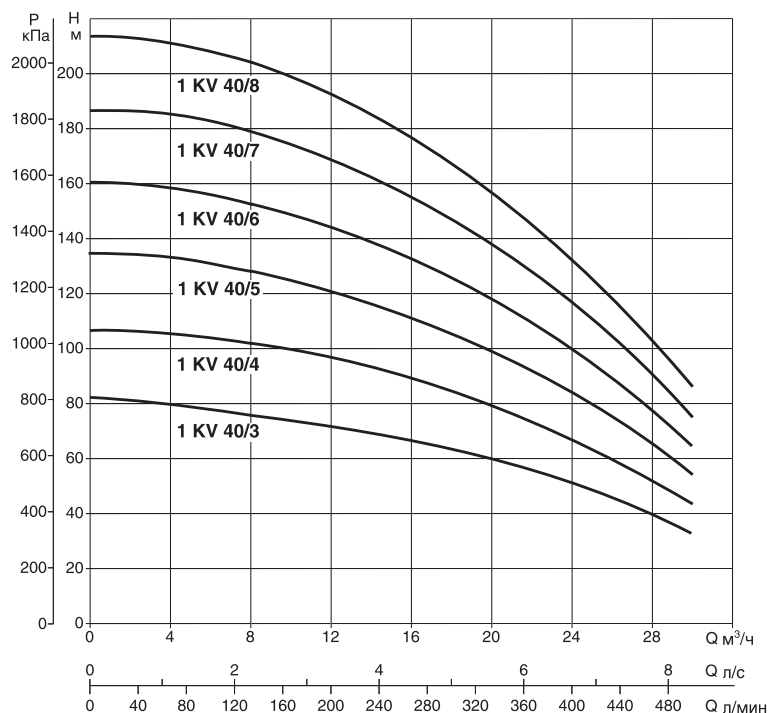
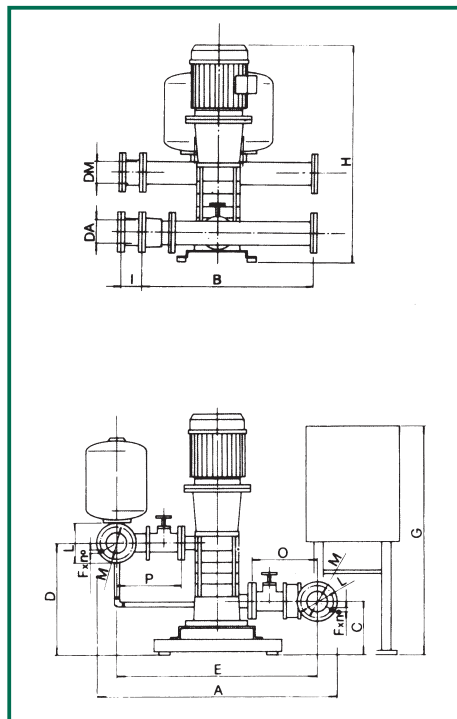

Модель	A	B	C	D	E	G	H	O	P	I	L	M	Fхп°	∅ коллекторов		Вес кг
														DNA (всас.)	DNM (под.)	
1 KV 40/3	1155	550	200	455	795	1005	970	245	230	115	185	145	18x4	DN 65 - PN 16	DN 65 - PN 16	290
1 KV 40/4	1155	550	200	415	795	1005	1020	245	230	115	185	145	18x4	DN 65 - PN 16	DN 65 - PN 16	300
1 KV 40/5	1155	550	200	465	795	1005	1070	245	230	115	185	145	18x4	DN 65 - PN 16	DN 65 - PN 16	311
1 KV 40/6	1155	550	200	515	795	1005	1200	245	230	115	185	145	18x4	DN 65 - PN 16	DN 65 - PN 16	362
1 KV 40/7	1155	550	200	565	795	1005	1315	245	230	115	185	145	18x4	DN 65 - PN 25	DN 65 - PN 25	375
1 KV 40/8	1155	550	200	615	795	1005	1365	245	230	115	185	145	18x4	DN 65 - PN 25	DN 65 - PN 25	382

Модель	Напряжение 50 Гц	P2 ном		In А	Расход м ³ /ч ⁽¹⁾	Настройки автоматики, бар	Максимальное развиваемое давление, бар	Насос-пилот *		
		кВт	л.с.					модель	P2 кВт	л.с.
1 KV 40/3 T	3x400 В ~	5,5	7,5	12	30,0-8,0	5-6	7,85	KV 3/12 T	1,1	1,5
1 KV 40/4 T	3x400 В ~	7,5	10	15	30,0-8,0	7-8	10,4	KV 3/15 T	1,85	2,5
1 KV 40/5 T	3x400 В ~	9,2	12,5	18	30,0-8,0	9-10	13	KV 3/18 T	2,2	3
1 KV 40/6 T	3x400 В ~	11	15	22	30,0-8,0	12-13	15,7	-	-	-
1 KV 40/7 T	3x400 В ~	15	20	30	30,0-8,0	14-15	18,5	-	-	-
1 KV 40/8 T	3x400 В ~	15	20	30	30,0-8,0	16-17	21	-	-	-

(1) Гидравлические характеристики насосных станций даны для всех работающих насосов.
 * Насос-пилот устанавливается по заказу.

Гидравлические характеристики получены для жидкости с кинематической вязкостью 1 мм²/с и плотностью 1000 кг/м³. Допуски гидравлической характеристики соответствуют ISO 9906.

1 KV 50

Температура жидкости: от -15°C до +70°C
 Максимальная наружная температура: +40°C

Максимальный расход: 46 м³/ч

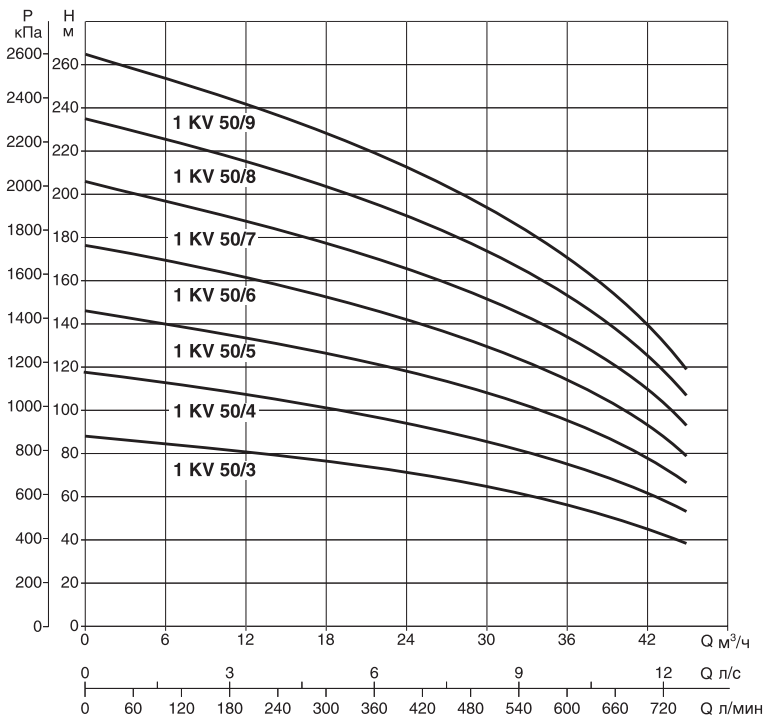
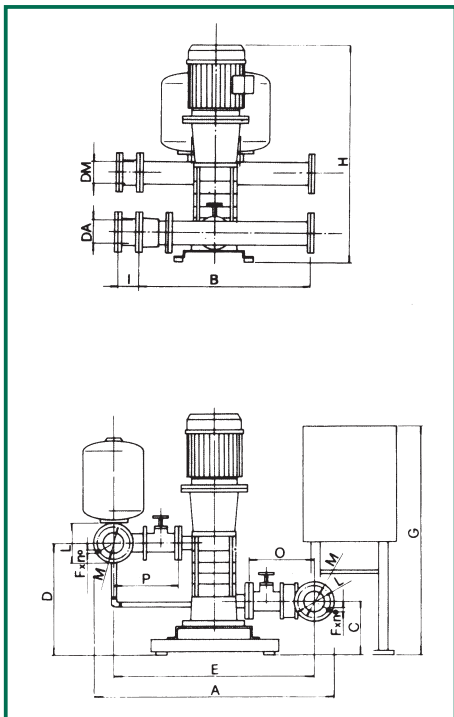

Модель	A	B	C	D	E	G	H	O	P	I	L	M	Fxn°	Ø коллекторов		Вес кг
														DNA (всас.)	DNM (под.)	
1 KV 50/3	1175	550	233	423	855	1005	1060	250	235	130	200	160	18x4	DN 80 - PN 16	DN 80 - PN 16	390
1 KV 50/4	1175	550	233	477	855	1005	1180	250	235	130	200	160	18x4	DN 80 - PN 16	DN 80 - PN 16	418
1 KV 50/5	1175	550	233	531	855	1005	1310	250	235	130	200	160	18x4	DN 80 - PN 16	DN 80 - PN 16	470
1 KV 50/6	1175	550	233	585	855	1005	1405	250	235	130	200	160	18x4	DN 80 - PN 16	DN 80 - PN 16	485
1 KV 50/7	1175	550	233	639	855	1005	1485	250	235	130	200	160	18x4	DN 80 - PN 25	DN 80 - PN 25	503
1 KV 50/8	1175	550	233	693	855	1005	1540	250	235	130	200	160	18x4	DN 80 - PN 25	DN 80 - PN 25	513
1 KV 50/9	1175	550	233	747	855	1005	1690	250	235	130	200	160	18x4	DN 80 - PN 25	DN 80 - PN 25	650

Модель	Напряжение 50 Гц	P2 ном		In A	Расход м ³ /ч ⁽¹⁾	Настройки автоматики, бар	Максимальное развиваемое давление, бар	Насос-пилот *		
		кВт	л.с.					модель	P2 кВт	л.с.
1 KV 50/3 T	3x400 В ~	9,2	12,5	18	46,0-12,0	6-7	8,6	KV 3/12 T	1,5	2
1 KV 50/4 T	3x400 В ~	11	15	22	46,0-12,0	8-9	11,5	KV 3/15 T	1,85	2,5
1 KV 50/5 T	3x400 В ~	15	20	30	46,0-12,0	10-11	14,8	KV 3/18 T	2,2	3
1 KV 50/6 T	3x400 В ~	18,5	25	36	46,0-12,0	12-13	17,6	-	-	-
1 KV 50/7 T	3x400 В ~	22	30	40	46,0-12,0	14-15	20,4	-	-	-
1 KV 50/8 T	3x400 В ~	22	30	40	46,0-12,0	16-17	23	-	-	-
1 KV 50/9 T	3x400 В ~	30	40	56	46,0-12,0	18-19	26	-	-	-

(1) Гидравлические характеристики насосных станций даны для всех работающих насосов.
 * Насос-пилот устанавливается по заказу.

Гидравлические характеристики получены для жидкости с кинематической вязкостью 1 мм²/с и плотностью 1000 кг/м³. Допуски гидравлической характеристики соответствуют ISO 9906.

2 KV 32

Температура жидкости: от -15°C до +70°C
 Максимальная наружная температура: +40°C

Максимальный расход: 30 м³/ч

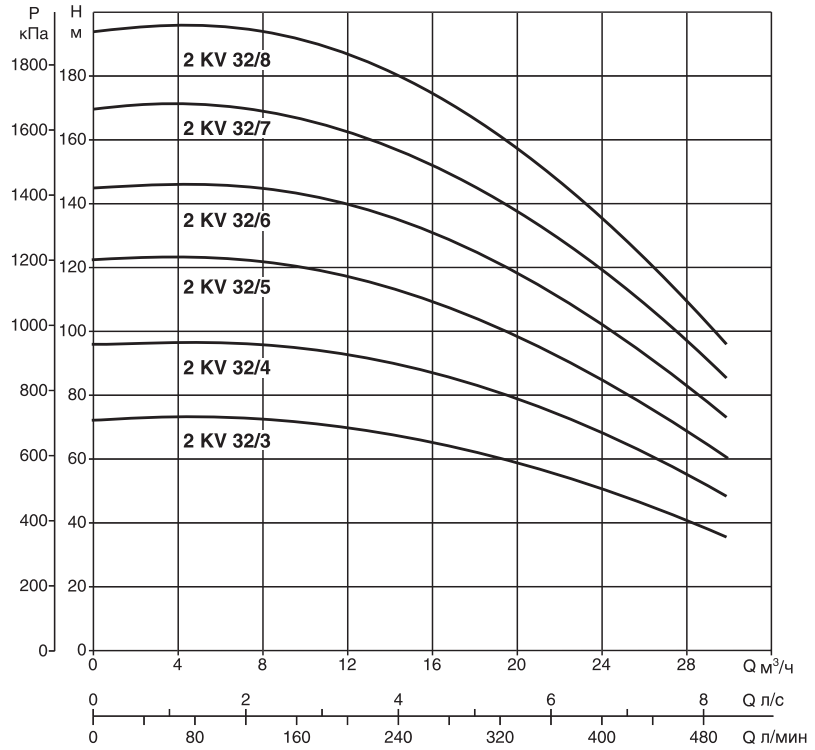
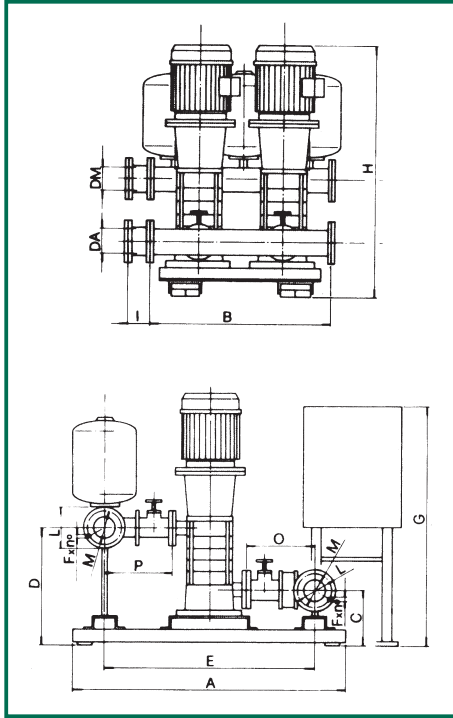

Модель	A	B	C	D	E	G	H	O	P	Ø коллекторов		Вес кг
										DNA (всас.)	DNM (под.)	
2 KV 32/3	1100	1000	245	384	830	1150	915	320	190	2 1/2"	2 1/2"	360
2 KV 32/4	1100	1000	245	429	830	960	915	320	190	2 1/2"	2 1/2"	375
2 KV 32/5	1100	1000	245	474	830	1250	1080	320	190	2 1/2"	2 1/2"	425
2 KV 32/6	1100	1000	245	519	830	1250	1125	320	190	2 1/2"	2 1/2"	446
2 KV 32/7	1100	1000	245	564	830	1250	1170	320	190	2 1/2"	2 1/2"	458
2 KV 32/8	1100	1000	245	609	830	1250	1215	320	190	2 1/2"	2 1/2"	470

Модель	Напряжение	P2 ном		In	Расход	Настройки автоматики, бар	Максимальное развиваемое давление, бар	Насос-пилот *		
		кВт	л.с.					А	м³/ч ⁽¹⁾	модель
2 KV 32/3 T	3x400 В ~	2x3	2x4	2x12-7	30,0-8,0	4,5-6	7,1	KV 3/10 T	1,1	1,5
2 KV 32/4 T	3x400 В ~	2x4	2x5,5	2x16-9	30,0-8,0	6,5-8	9,6	KV 3/15 T	1,85	2,5
2 KV 32/5 T	3x400 В ~	2x5,5	2x7,5	2x12	30,0-8,0	8,5-10	12	KV 3/18 T	2,2	3
2 KV 32/6 T	3x400 В ~	2x7,5	2x10	2x15	30,0-8,0	10,5-12	14,5	-	-	-
2 KV 32/7 T	3x400 В ~	2x7,5	2x10	2x15	30,0-8,0	12,5-14	17	-	-	-
2 KV 32/8 T	3x400 В ~	2x9,2	2x12,5	2x18	30,0-8,0	14,5-16	19,6	-	-	-

(1) Гидравлические характеристики насосных станций даны для всех работающих насосов.
 * Насос-пилот устанавливается по заказу.

Гидравлические характеристики получены для жидкости с кинематической вязкостью 1 мм²/с и плотностью 1000 кг/м³. Допуски гидравлической характеристики соответствуют ISO 9906.

2 KV 40

Температура жидкости: от -15°C до +70°C
Максимальная наружная температура: +40°C

Максимальный расход: 60 м³/ч

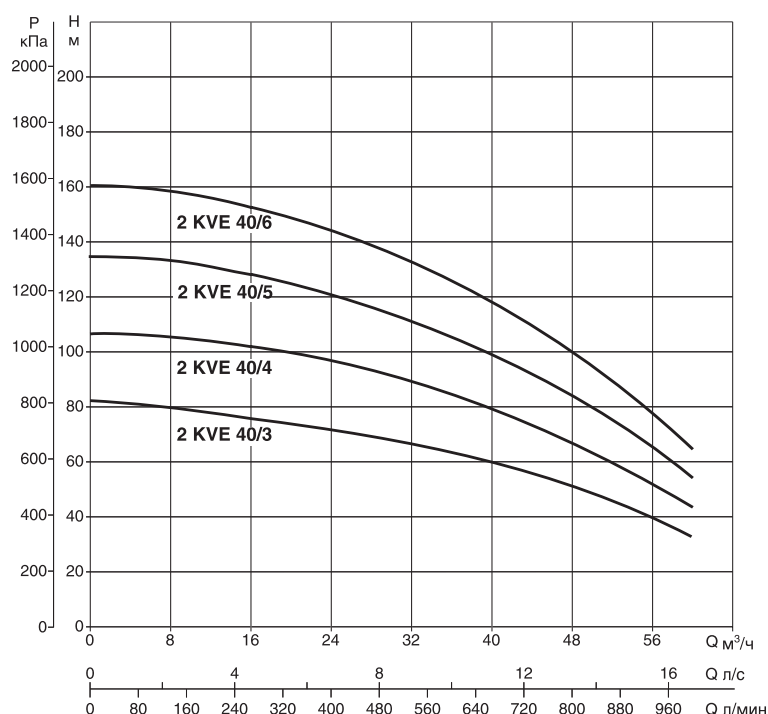
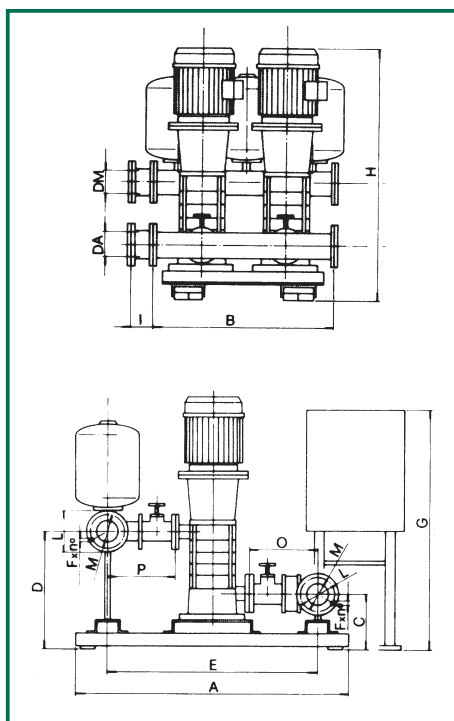

Модель	A	B	C	D	E	G	H	O	P	I	L	M	Fxp°	Ø коллекторов		Вес кг
														DNA (всас.)	DNM (под.)	
2 KV 40/3	1300	1000	260	425	1030	1140	1030	450	250	135	220	180	18x8	DN 100 - PN 16	DN 100 - PN 16	565
2 KV 40/4	1300	1000	260	470	1030	1250	1080	450	250	135	220	180	18x8	DN 100 - PN 16	DN 100 - PN 16	584
2 KV 40/5	1300	1000	260	530	1030	1250	1130	450	250	135	220	180	18x8	DN 100 - PN 16	DN 100 - PN 16	602
2 KV 40/6	1300	1000	260	575	1030	1250	1250	450	250	135	220	180	18x8	DN 100 - PN 16	DN 100 - PN 16	650
2 KV 40/7	1300	1000	260	625	1030	1250	1375	450	250	135	220	180	18x8	DN 100 - PN 25	DN 100 - PN 25	752
2 KV 40/8	1300	1000	260	675	1030	1250	1425	450	250	135	220	180	18x8	DN 100 - PN 25	DN 100 - PN 25	780

Модель	Напряжение 50 Гц	P2 ном		In А	Расход м ³ /ч ⁽¹⁾	Настройки автоматики, бар	Максимальное развиваемое давление, бар	Насос-пилот *		
		кВт	л.с.					модель	P2 кВт	л.с.
2 KV 40/3 T	3x400 В ~	2x5,5	2x7,5	2x12	60,0-16,0	4,5-6	7,85	KV 3/12 T	1,5	2
2 KV 40/4 T	3x400 В ~	2x7,5	2x10	2x15	60,0-16,0	6,5-8	10,4	KV 3/15 T	1,85	2,5
2 KV 40/5 T	3x400 В ~	2x9,2	2x12,5	2x18	60,0-16,0	8,5-10	13	KV 3/18 T	2,2	3
2 KV 40/6 T	3x400 В ~	2x11	2x15	2x22	60,0-16,0	11,5-13	15,7	-	-	-
2 KV 40/7 T	3x400 В ~	2x15	2x20	2x30	60,0-16,0	13,5-15	18,5	-	-	-
2 KV 40/8 T	3x400 В ~	2x15	2x20	2x30	60,0-16,0	15,5-17	21	-	-	-

(1) Гидравлические характеристики насосных станций даны для всех работающих насосов.

* Насос-пилот устанавливается по заказу.

Гидравлические характеристики получены для жидкости с кинематической вязкостью 1 мм²/с и плотностью 1000 кг/м³. Допуски гидравлической характеристики соответствуют ISO 9906.

2 KV 50

Температура жидкости: от -15°C до +70°C
 Максимальная наружная температура: +40°C

Максимальный расход: 92 м³/ч

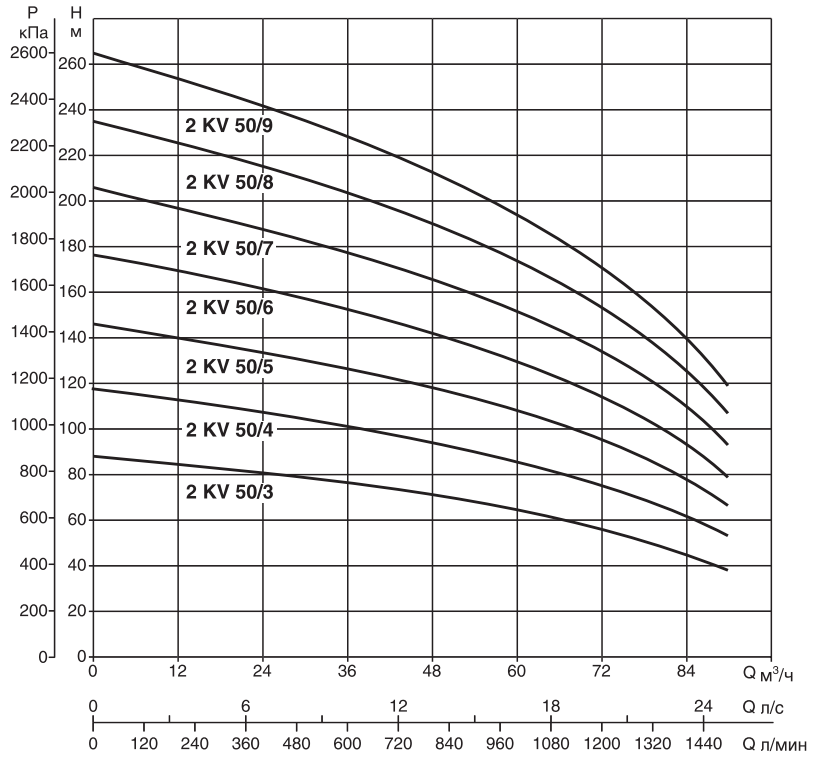
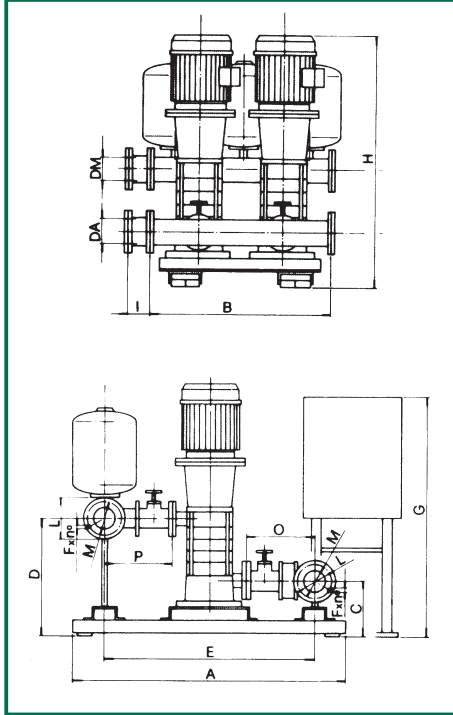

Модель	A	B	C	D	E	G	H	O	P	I	L	M	Fxn°	Ø коллекторов		Вес кг
														DNA (всас.)	DNM (под.)	
2 KV 50/3	1400	1000	300	483	1130	1250	1120	500	270	170	250	210	18x8	DN 125 - PN 16	DN 125 - PN 16	740
2 KV 50/4	1400	1000	300	537	1130	1250	1240	500	270	170	250	210	18x8	DN 125 - PN 16	DN 125 - PN 16	790
2 KV 50/5	1400	1000	300	591	1130	1250	1380	500	270	170	250	210	18x8	DN 125 - PN 16	DN 125 - PN 16	885
2 KV 50/6	1400	1000	300	645	1130	1250	1465	500	270	170	250	210	18x8	DN 125 - PN 16	DN 125 - PN 16	906
2 KV 50/7	1400	1000	300	699	1130	1250	1545	500	270	170	250	210	18x8	DN 125 - PN 25	DN 125 - PN 25	942
2 KV 50/8	1400	1000	300	753	1130	1250	1600	500	270	170	250	210	18x8	DN 125 - PN 25	DN 125 - PN 25	976
2 KV 50/9	1400	1000	300	807	1130	1250	1750	500	270	170	250	210	18x8	DN 125 - PN 25	DN 125 - PN 25	1200

Модель	Напряжение 50 Гц	P2 ном		In А	Расход м ³ /ч ⁽¹⁾	Настройки автоматики, бар	Максимальное развиваемое давление, бар	Насос-пилот *		
		кВт	л.с.					модель	P2 кВт	л.с.
2 KV 50/3 T	3x400 В ~	2x9,2	2x12,5	2x18	92,0-24,0	5,5-7	8,6	KV 3/12 T	1,5	2
2 KV 50/4 T	3x400 В ~	2x11	2x15	2x22	92,0-24,0	7,5-9	11,5	KV 3/15 T	1,85	2,5
2 KV 50/5 T	3x400 В ~	2x15	2x20	2x30	92,0-24,0	9,5-11	14,8	KV 3/18 T	2,2	3
2 KV 50/6 T	3x400 В ~	2x18,5	2x25	2x36	92,0-24,0	11,5-13	17,6	-	-	-
2 KV 50/7 T	3x400 В ~	2x22	2x30	2x40	92,0-24,0	13,5-15	20,4	-	-	-
2 KV 50/8 T	3x400 В ~	2x22	2x30	2x40	92,0-24,0	15,5-17	23	-	-	-
2 KV 50/9 T	3x400 В ~	2x30	2x40	2x56	92,0-24,0	17,5-19	26	-	-	-

(1) Гидравлические характеристики насосных станций даны для всех работающих насосов.
 * Насос-пилот устанавливается по заказу.

Гидравлические характеристики получены для жидкости с кинематической вязкостью 1 мм²/с и плотностью 1000 кг/м³. Допуски гидравлической характеристики соответствуют ISO 9906.

3 KV 32

Температура жидкости: от -15°C до +70°C
 Максимальная наружная температура: +40°C

Максимальный расход: 45 м³/ч

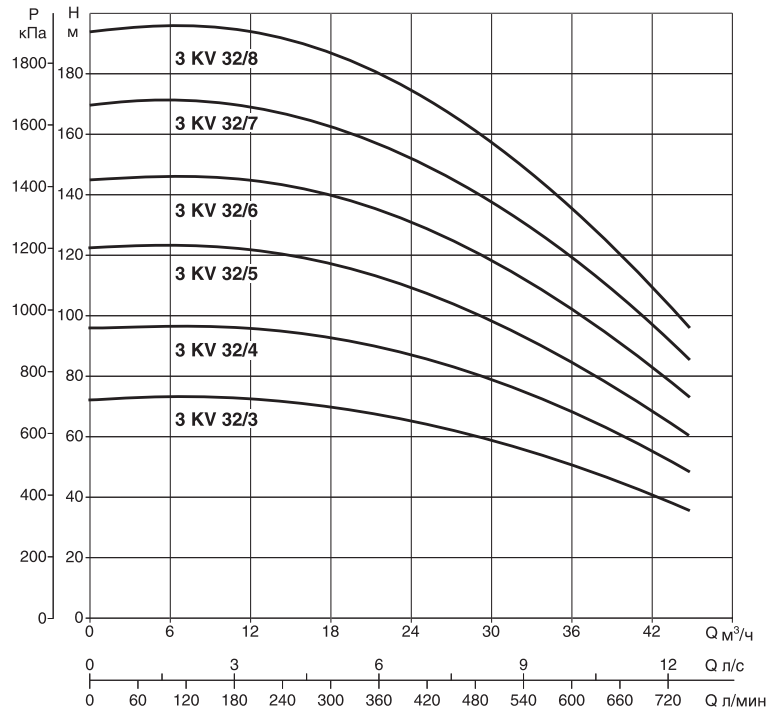
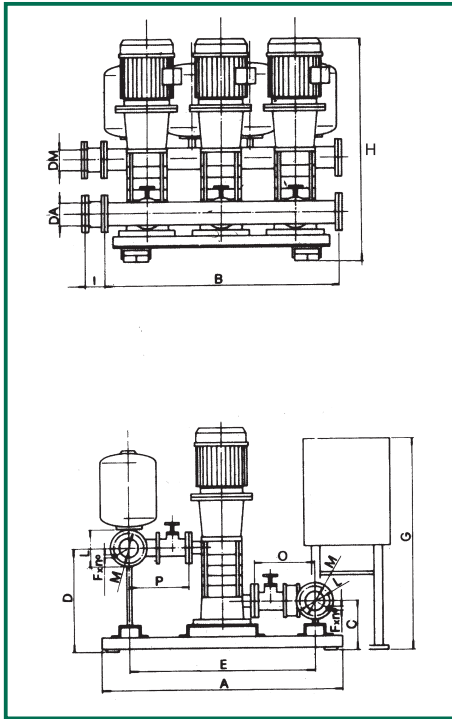

Модель	A	B	C	D	E	G	H	O	P	I	L	M	Fхп°	Ø коллекторов		Вес кг
														DNA (всас.)	DNM (под.)	
3 KV 32/3	1100	1200	245	384	840	1250	915	325	195	130	200	160	18x4	DN 80 - PN 16	DN 80 - PN 16	545
3 KV 32/4	1100	1200	245	429	840	1250	960	325	195	130	200	160	18x4	DN 80 - PN 16	DN 80 - PN 16	565
3 KV 32/5	1100	1200	245	474	840	1250	1080	325	195	130	200	160	18x4	DN 80 - PN 16	DN 80 - PN 16	643
3 KV 32/6	1100	1200	245	519	840	1250	1125	325	195	130	200	160	18x4	DN 80 - PN 16	DN 80 - PN 16	675
3 KV 32/7	1100	1200	245	564	840	1250	1170	325	195	130	200	160	18x4	DN 80 - PN 25	DN 80 - PN 25	694
3 KV 32/8	1100	1200	245	609	840	1250	1215	325	195	130	200	160	18x4	DN 80 - PN 25	DN 80 - PN 25	735

Модель	Напряжение 50 Гц	P2 ном		In A	Расход м ³ /ч ⁽¹⁾	Настройки автоматики, бар	Максимальное развиваемое давление, бар	Насос-пилот *		
		кВт	л.с.					модель	P2 кВт	л.с.
3 KV 32/3 T	3x400 В ~	3x3	3x4	3x12-7	45,0-12,0	4-6	7,1	KV 3/10 T	1,1	1,5
3 KV 32/4 T	3x400 В ~	3x4	3x5,5	3x16-9	45,0-12,0	6-8	9,6	KV 3/15 T	1,85	2,5
3 KV 32/5 T	3x400 В ~	3x5,5	3x7,5	3x12	45,0-12,0	9-11	12	KV 3/18 T	2,2	3
3 KV 32/6 T	3x400 В ~	3x7,5	3x10	3x15	45,0-12,0	12-14	14,5	-	-	-
3 KV 32/7 T	3x400 В ~	3x7,5	3x10	3x15	45,0-12,0	13-15	17	-	-	-
3 KV 32/8 T	3x400 В ~	3x9,2	3x12,5	3x18	45,0-12,0	15-17	19,6	-	-	-

(1) Гидравлические характеристики насосных станций даны для всех работающих насосов.
 * Насос-пилот устанавливается по заказу.

Гидравлические характеристики получены для жидкости с кинематической вязкостью 1 мм²/с и плотностью 1000 кг/м³. Допуски гидравлической характеристики соответствуют ISO 9906.

3 KV 40

Температура жидкости: от -15°C до +70°C
 Максимальная наружная температура: +40°C

Максимальный расход: 90 м³/ч

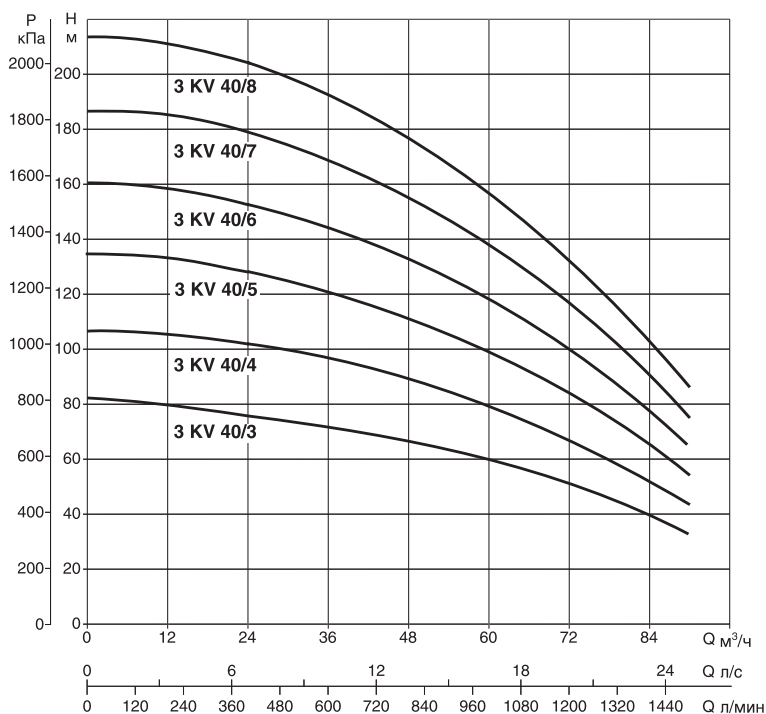
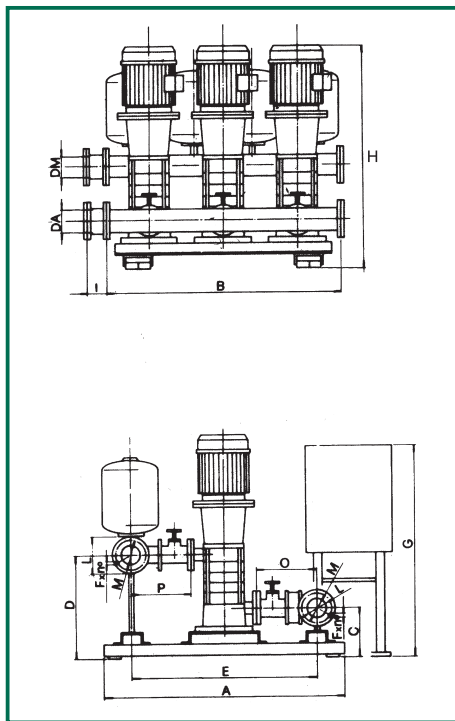

Модель	A	B	C	D	E	G	H	O	P	I	L	M	Fхп°	∅ коллекторов		Вес кг
														DNA (всас.)	DNM (под.)	
3 KV 40/3	1300	1200	260	425	1030	1250	1030	450	250	135	220	180	18x8	DN 100 - PN 16	DN 100 - PN 16	813
3 KV 40/4	1300	1200	260	470	1030	1250	1080	450	250	135	220	180	18x8	DN 100 - PN 16	DN 100 - PN 16	840
3 KV 40/5	1300	1200	260	530	1030	1250	1130	450	250	135	220	180	18x8	DN 100 - PN 16	DN 100 - PN 16	873
3 KV 40/6	1300	1200	260	575	1030	1250	1250	450	250	135	220	180	18x8	DN 100 - PN 16	DN 100 - PN 16	1026
3 KV 40/7	1300	1200	260	625	1030	1250	1375	450	250	135	220	180	18x8	DN 100 - PN 25	DN 100 - PN 25	1070
3 KV 40/8	1300	1200	260	675	1030	1250	1425	450	250	135	220	180	18x8	DN 100 - PN 25	DN 100 - PN 25	1090

Модель	Напряжение 50 Гц	P2 ном		In А	Расход м ³ /ч ⁽¹⁾	Настройки автоматики, бар	Максимальное развиваемое давление, бар	Насос-пилот *		
		кВт	л.с.					модель	P2 кВт	л.с.
3 KV 40/3 T	3x400 В ~	3x5,5	3x7,5	3x12	90,0-24,0	5-7	7,85	KV 3/12 T	1,5	2
3 KV 40/4 T	3x400 В ~	3x7,5	3x10	3x15	90,0-24,0	7-9	10,4	KV 3/15 T	1,85	2,5
3 KV 40/5 T	3x400 В ~	3x9,2	3x12,5	3x18	90,0-24,0	9-11	13	KV 3/18 T	2,2	3
3 KV 40/6 T	3x400 В ~	3x11	3x15	3x22	90,0-24,0	11-13	15,7	-	-	-
3 KV 40/7 T	3x400 В ~	3x15	3x20	3x30	90,0-24,0	13-15	18,5	-	-	-
3 KV 40/8 T	3x400 В ~	3x15	3x20	3x30	90,0-24,0	15-17	21	-	-	-

(1) Гидравлические характеристики насосных станций даны для всех работающих насосов.
 * Насос-пилот устанавливается по заказу.

Гидравлические характеристики получены для жидкости с кинематической вязкостью 1 мм²/с и плотностью 1000 кг/м³. Допуски гидравлической характеристики соответствуют ISO 9906.

3 KV 50

Температура жидкости: от -15°C до +70°C
Максимальная наружная температура: +40°C

Максимальный расход: 138 м³/ч

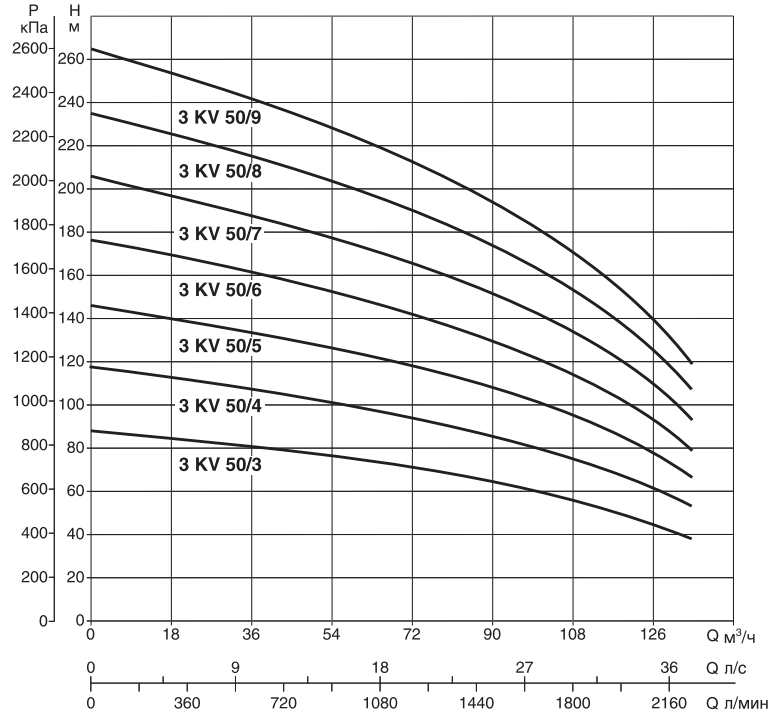
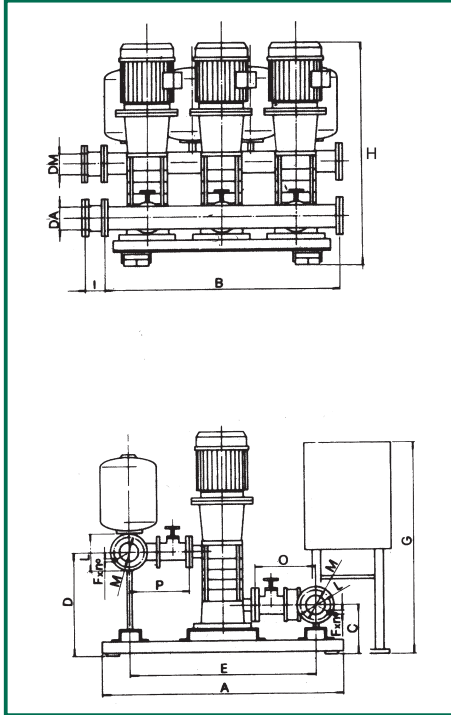

Модель	A	B	C	D	E	G	H	O	P	I	L	M	Fxn°	Ø коллекторов		Вес кг
														DNA (всас.)	DNM (под.)	
3 KV 50/3	1400	1200	300	483	1160	1250	1120	510	280	180	285	240	22x8	DN 150 - PN 16	DN 150 - PN 16	1050
3 KV 50/4	1400	1200	300	536	1160	1250	1240	510	280	180	285	240	22x8	DN 150 - PN 16	DN 150 - PN 16	1156
3 KV 50/5	1400	1200	300	591	1160	1250	1380	510	280	180	285	240	22x8	DN 150 - PN 16	DN 150 - PN 16	1290
3 KV 50/6	1400	1200	300	645	1160	1250	1465	510	280	180	285	240	22x8	DN 150 - PN 16	DN 150 - PN 16	1325
3 KV 50/7	1400	1200	300	699	1160	1250	1465	510	280	180	285	240	22x8	DN 150 - PN 25	DN 150 - PN 25	1390
3 KV 50/8	1400	1200	300	753	1160	1250	1600	510	280	180	285	240	22x8	DN 150 - PN 25	DN 150 - PN 25	1450
3 KV 50/9	1400	1200	300	807	1160	1250	1750	510	280	180	285	240	22x8	DN 150 - PN 25	DN 150 - PN 25	1770

Модель	Напряжение 50 Гц	P2 ном		In A	Расход м ³ /ч ⁽¹⁾	Настройки автоматики, бар	Максимальное развиваемое давление, бар	Насос-пилот *		
		кВт	л.с.					модель	P2 кВт	л.с.
3 KV 50/3 T	3x400 В ~	3x9,2	3x12,5	3x18	138,0-36,0	5-7	8,6	KV 3/12 T	1,5	2
3 KV 50/4 T	3x400 В ~	3x11	3x15	3x22	138,0-36,0	7-9	11,5	KV 3/15 T	1,85	2,5
3 KV 50/5 T	3x400 В ~	3x15	3x20	3x30	138,0-36,0	10-12	14,8	KV 3/18 T	2,2	3
3 KV 50/6 T	3x400 В ~	3x18,5	3x25	3x36	138,0-36,0	12-14	17,6	-	-	-
3 KV 50/7 T	3x400 В ~	3x22	3x30	3x40	138,0-36,0	13-15	20,4	-	-	-
3 KV 50/8 T	3x400 В ~	3x22	3x30	3x40	138,0-36,0	16-18	23	-	-	-
3 KV 50/9 T	3x400 В ~	3x30	3x40	3x56	138,0-36,0	18-20	26	-	-	-

(1) Гидравлические характеристики насосных станций даны для всех работающих насосов.
* Насос-пилот устанавливается по заказу.